

Il nuovo modello di base Autop

Alta qualità
per un piccolo prezzo

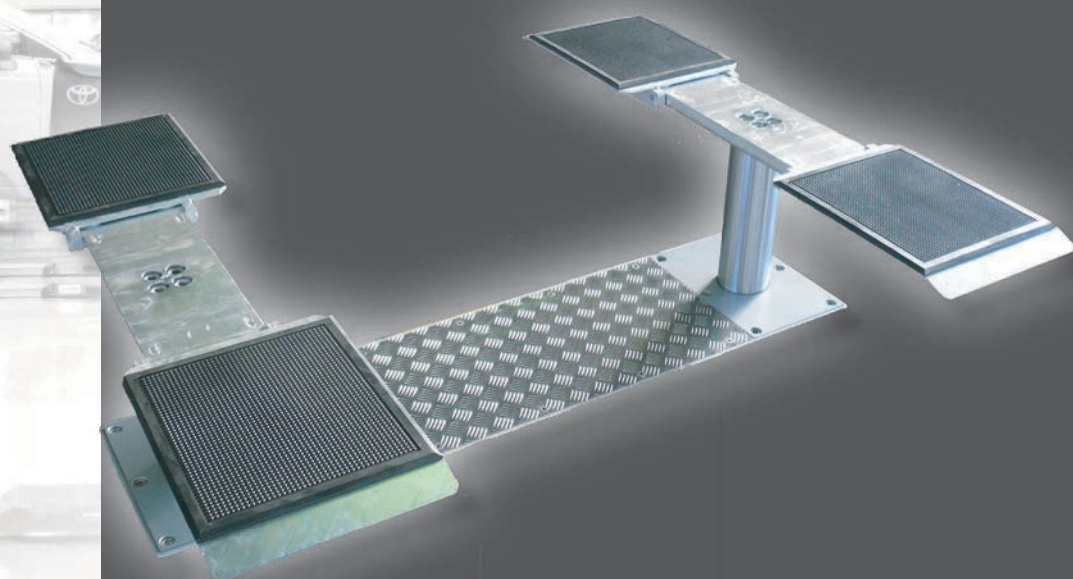

autop Eurolift 2.30 Pv
140-200, 160-220

L' Eurolift 2.30 Pv "riparazione" è un ponte per auto semplice e con un'idraulica solida, adatto a sollevare una vasta gamma di veicoli. Questo ponte offre caratteristiche di alta funzionalità ed efficienza. La salita è comoda e l'adattamento della lunghezza delle pedane è molto semplice, anche se la macchina è già sul ponte.

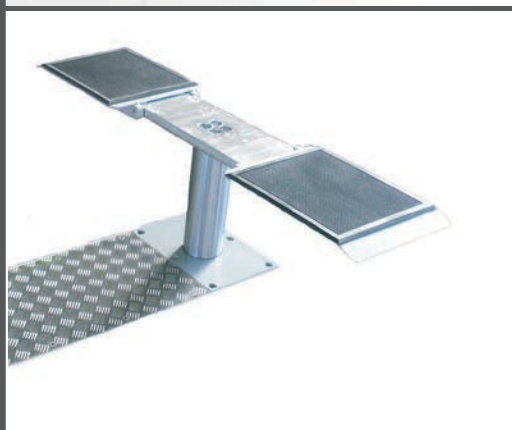

autop Maschinenbau GmbH

Sandkampstr. 90

D-48432 Rheine

Tel. ++49(0)5971/8602-02

Fax ++49(0)5971/8602-25

E-Mail: mail@autop.de

www.autop.de

...a company of the STENHØJ-group!

autop
Professional lifting technology!

Eurolift 2.30 Pv

Componenti

- due cilindri idraulici cromati
- elementi guida anti corrosione
- unità di controllo
- drenaggio di emergenza pneumatico
- dispositivo di sincronia fatto con profili ad U ricurvi
- segnale di allarme attivato da un iniziatore
- installazione in una vasca a prova d'acqua
- uso di olio biologico non dannoso per l'acqua

Accessori:

Testate xy per aumentare l'area di sollevamento

Standard:

zincato a caldo

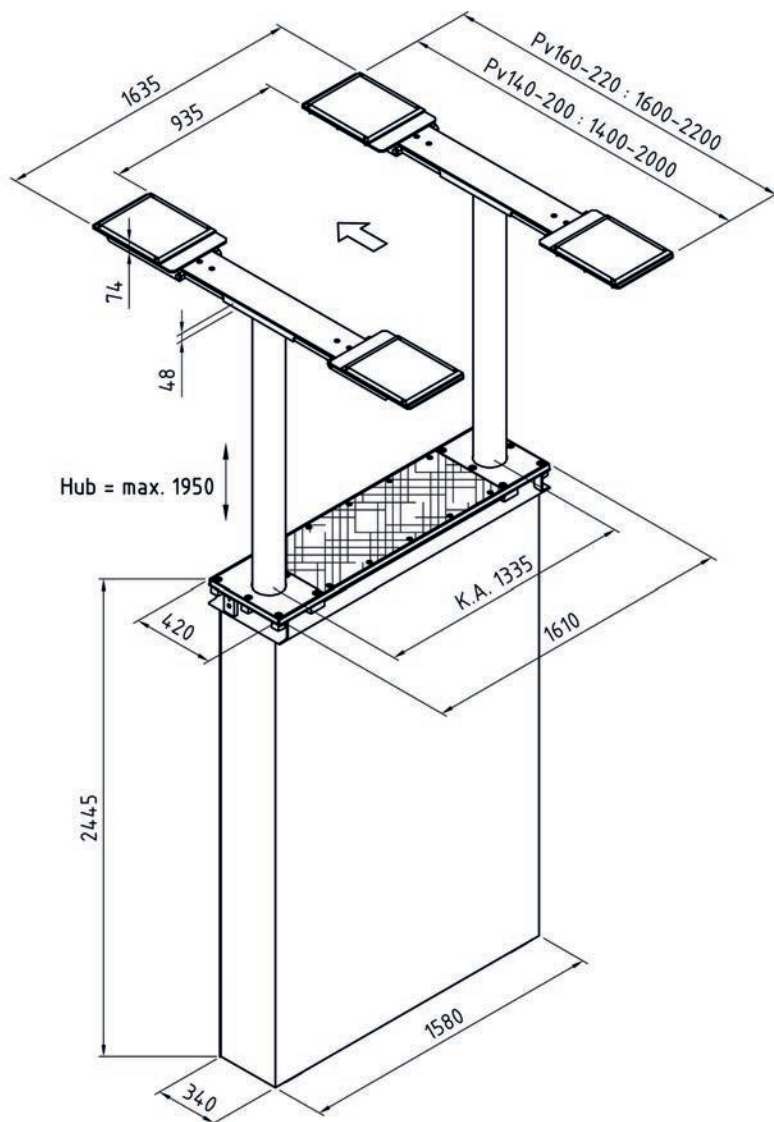

Dati tecnici:

Portata:	3,000	kg
Distanza pistoni:	1,335	mm
Diametro cilindri:	2 x 123	mm
Tempo di salita/discesa:	30	sec.
Lunghezza corsa:	1,950	mm
Altezza sollevamento:	2,020	mm
Profondità fondamenta:	2,615	mm
Voltaggio:	230/400	V
	50	Hz
	16	A
Potenza:	3.0	kW

CE



DIAGNOSTICA TECNICA SERVIZI

Via della Resistenza 68 - 48013 Brisighella (RA)
Tel. +39 0546/81679 - Fax +39 0546/83162
Sito web: www.dtssrl.it - E-mail: info@dtssrl.it

Service:

I nostri consulenti apprezzeranno aiutarvi nella pianificazione di una nuova officina o nella modernizzazione di una già esistente. Vi offriamo di lavorare su un nuovo concetto di officina inclusa un'offerta di attrezzature.

Non esitate a contattarci!

OUTOP
Professional lifting technology